

種目	四ツ塚町 中古戸建			
価額	1,700 万円			
所在	長浜市四ツ塚町			
交通	JR北陸本線		長浜駅	
	車	7分	徒歩	30分
土地	面積	129.87㎡ (39.28坪)		
	道路	南側 市道 約6m (間口4m)		
	権利	所有権		
	地目	宅地		
	建蔽率	60%	容積率	200%
	都市計画	彦根長浜 都市計画区	用途 地域	第一種中高層 住居専用地
建物	構造	木造スレート葺2階建		
	面積	1階	50.00㎡ (15.12坪)	
		2階	48.00㎡ (14.52坪)	
	延床面積	98.00㎡ (29.64坪)		
築年	平成22年年3月築			
間取	2LDK+N			
現況	空き家			
引渡	相談			
設備	オール電化・上水道・下水道			
その他	出入口:水路専用許可必要(無償)			

商号 **長住不動産株式会社**

所在地  
長浜市大戌亥町1001番地

TEL (0749)-63-1611  
FAX (0749)-64-0661  
担当者 松居

宅建免許番号/滋賀県知事(4)第3303号

取引態様: 専任

報酬形態: 分かれ

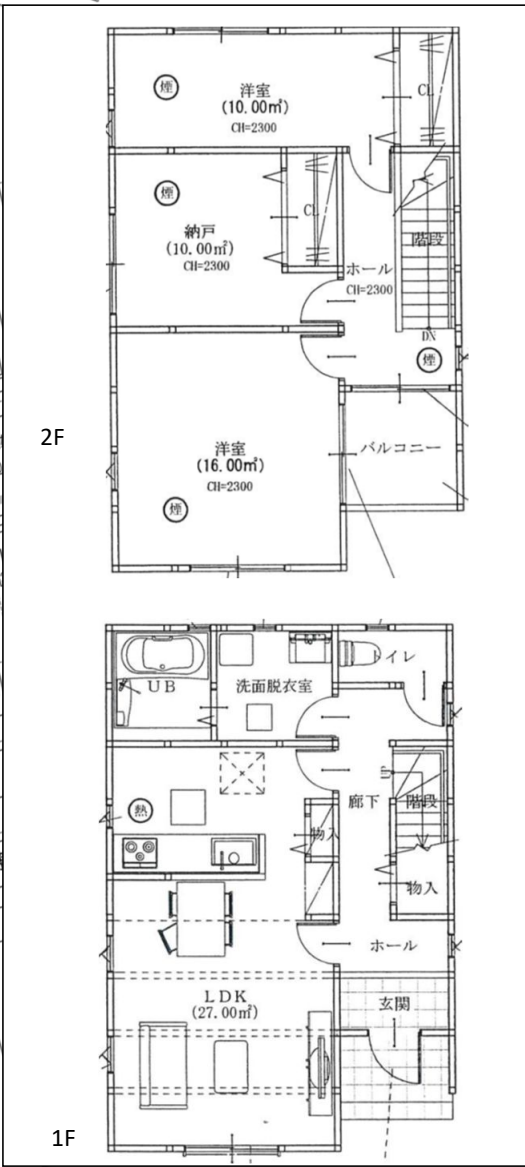

種目	四ツ塚町 中古戸建			
価額	1,850 万円			
所在	長浜市四ツ塚町			
交通	JR北陸本線		長浜駅	
	車	7分	徒歩	30分
土地	面積	129.87㎡ (39.28坪)		
	道路	南側 市道 約 6 m (間口4m)		
	権利	所有権		
	地目	宅地		
	建蔽率	60%	容積率	200%
	都市計画	彦根長浜 都市計画区	用途 地域	第一種中高層 住居専用地
	構造	木造スレート葺2階建		
建物	面積	1階	50.00㎡ (15.12坪)	
		2階	48.00㎡ (14.52坪)	
	延床面積	98.00㎡ (29.64坪)		
築年	平成22年年3月築			
間取	2LDK+N			
現況	空き家			
引渡	相談			
設備	オール電化・上水道・下水道			
その他	出入口:水路専用許可必要(無償)			

商号 長住不動産株式会社

所在地 長浜市大戌亥町1001番地

TEL (0749)-63-1611

FAX (0749)-64-0661

担当者 松居

宅建免許番号/滋賀県知事(4)第3303号

取引態様: 専任

報酬形態: 分かれ

2F

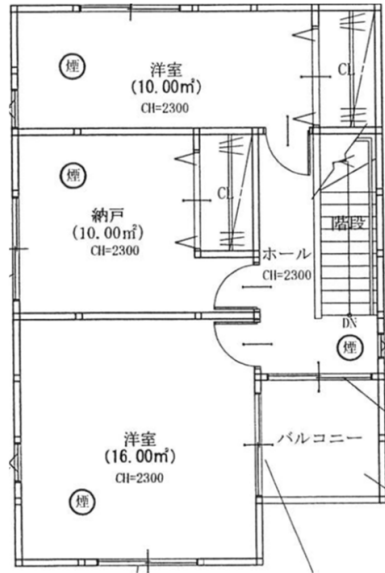

1F

